

Table top positif, carrosserie epoxy Blanc, 134L



Informations produit

- › Dégivrage entièrement automatique.
- › Régulation électronique de la température.
- › Alarmes porte et température.
- › Verrouillage des touches.
- › Cuve Easyclean thermoformée en ABS alimentaire.
- › Carrosserie en acier époxy blanc.
- › Porte réversible avec serrure.
- › Arrêt du ventilateur à l'ouverture de porte.
- › Grilles en acier plastifié, charge max 45 kg, extractibles avec porte ouverte à 90°.
- › Joint de porte magnétique dipsable facilement remplaçable.
- › Fluide propre R-600a.

Avantages



+ Facilité d'installation

Avec leur hauteur de 83cm, les table top professionnels s'intègrent facilement sous un plan de travail. Le système d'aspiration d'air sous la plinthe en façade permet de plus un encastrement sans nécessité de laisser un espace latéral.



+ Stockage sécurisé

La commande électronique vous garantit un stockage sécurisé de vos produits. Un affichage digital de la température de grande dimension vous permet un contrôle rapide et permanent de l'état de fonctionnement de votre appareil. L'alarme température visuelle et sonore vous avertit de tout dépassement de la température de consigne de l'appareil. Une alarme visuelle et sonore d'ouverture de porte évite les déperditions inutiles de température lors d'une mauvaise fermeture de celle-ci. Pour éviter une mise à l'arrêt involontaire, la commande peut être verrouillée.



+ Chargement modulaire

La cuve avec glissières embouties dans la paroi sur toute la hauteur de la cuve permet une modulation optimale du chargement sans nécessité d'ajouter de glissières supplémentaires. La hauteur de réglage des grilles, espacées de 30mm, permet de s'adapter ainsi au mieux aux différentes tailles de produits que vous souhaitez y stocker.



+ Rappel de porte automatique

La porte est équipée d'un dispositif de rappel automatique pour éviter les pertes de froid lors d'une mauvaise fermeture de celle-ci. Stable à 90° pour permettre un chargement confortable de l'armoire, le dispositif de rappel automatique s'enclenche à partir de 60°.

Données techniques

CARACTÉRISTIQUES TECHNIQUES

Volume brut (L)	134
Volume utile (L)	130
Homogénéité de la température	non qualifiable
Température (°C)	+1°C à +15°C
Refroidissement	ventilé
Dégivrage	automatique
Évaporateur	roll-bond
Condenseur	statique
Carrosserie	epoxy blanc
Cuve	ABS
Épaisseur d'isolation	55
Porte	epoxy blanc
Inversion sens d'ouverture porte	oui
Rappel de porte automatique	oui
Serrure	Oui
Fluide	R-600a
Charge de gaz (g)	24
Niveau sonore dB(A)	45
Contact sec	non
Thermostat de sécurité anti-congélation	non
Connexion RS485	non

COMMANDE

Régulation	électronique
Affichage température	digital
Réglage hygrométrie	2 niveaux
Alarme température	visuelle et sonore
Alarme ouverture de porte	visuelle et sonore
Verrouillage de la commande	oui

PERFORMANCES ÉNERGÉTIQUES

Classe climatique	+32°C
Consommation énergétique E24h (kWh/24 h)	0.62
Consommation énergétique annuelle AEC (kWh/an)	225
Classe énergétique	C

ÉQUIPEMENTS

Grille acier plastifié (nb)	3
Dimensions grilles (LxP) (mm)	478x425
Nombre de niveaux max	11
Hauteur de réglage (mm)	30
Charge max admissible sur grille (kg)	45
Tiroirs aluminium télescopiques (en access oires) (nb max)	4 (H 55mm)

DIMENSIONS ET POIDS

Dimensions (LxPxH) (mm)	600x615x830
Cuve (LxPxH) (mm)	440x435x670
Poids net (kg)	36

ALIMENTATION

Tension (V)	230V (mono)
Fréquence (Hz)	50
Intensité (A)	1
Puissance électrique raccordée (W)	100
Dégagement calorifique (Wh/h)	55

LOGISTIQUE

Dimensions emballage (LxPxH) (mm)	615x709x875
Poids brut (kg)	37

Schémas techniques

Variante 1

Pour assurer la ventilation à l'arrière de l'appareil, le plan de travail doit présenter une section d'aération d'une surface **minimale de 200 cm²**.

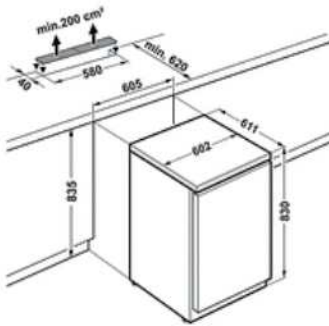

Variante 2

Lorsque le plan de travail est dépourvu de grille de ventilation, la hauteur de la niche doit être de **860 mm minimum**, afin de garantir une bonne évacuation de la chaleur vers l'avant.

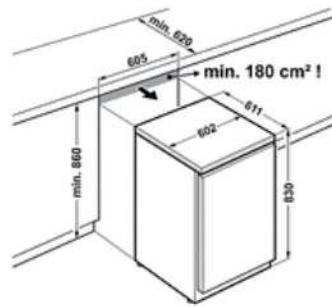

Accessoires et options

Accessoires

9876691	Cadre de superposition blanc
9086607	Rails rouleaux (Ø30 mm) unidirectionnels pour modèles FKUv et GGU
7113333	Grille acier plastifié (lxp) 478x420 mm
EJ 32 IN	Kit enregistreur de température mobile (avec kit de connexion USB pour PC)
EJ 32	Enregistreur de température mobile (seul)

Votre revendeur :



42 à 48 Bd de Polangis - BP 260 - 94502 Champigny-sur-Marne Cedex
Tél.: 01 48 83 21 76 - Fax.: 01 48 83 51 01 info@cloup.fr www.cloup.fr