

## Congélateur électroménager, Smart Frost, 3 tiroirs, 98L

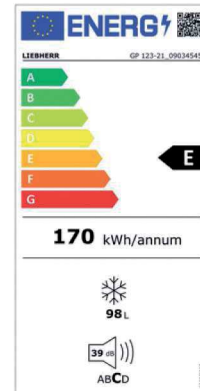

### Informations produit

- › Refroidissement statique avec dégivrage manuel.
- › Régulation électronique avec affichage LCD et alarme température.
- › Carrosserie en acier avec traitement époxy blanc anti-corrosion.
- › Cuve EasyClean en ABS alimentaire avec angles arrondis.
- › Porte avec sens d'ouverture réversible.
- › Équipé de tiroirs transparents posés sur tablettes verre (pouvant être retirés pour modulation de l'espace).
- › Fluide propre R-600a.

## Données techniques

### CARACTÉRISTIQUES TECHNIQUES

	98	<b>DIMENSIONS ET POIDS</b>	
température	non qualifiable	Dimensions (LxPxH) (mm)	553x624x851
	-25°C/-18°C	Cuve (LxPxH) (mm)	420x445x630
	statique (Smart Frost)	Poids net (kg)	39.5
	manuel	<b>ALIMENTATION</b>	
	tube alu périphérique	Tension (V)	230V (mono)
	statique	Fréquence (Hz)	50
	epoxy blanc	Puissance électrique raccordée (W)	120
	ABS	Dégagement calorifique (W/h)	216
	epoxy blanc	<b>LOGISTIQUE</b>	
ouverture porte	oui	Dimensions emballage (LxPxH) (mm)	580x660x895
automatique	non	Poids brut (kg)	44.5
	en option		
	R-600a		
consommation (A)	39		
	non		

	électronique
affichage	LCD
commande	visuelle
de porte	non
commande	oui

### ES ÉNERGÉTIQUES

	+10° à +43°C
consommation E24h (kWh/24)	0.47
consommation annuelle AEC	170
classe	E

	3
sup. (LxPxH) (mm)	365x375x190
inf. (LxPxH) (mm)	365x230x225

## Schémas techniques

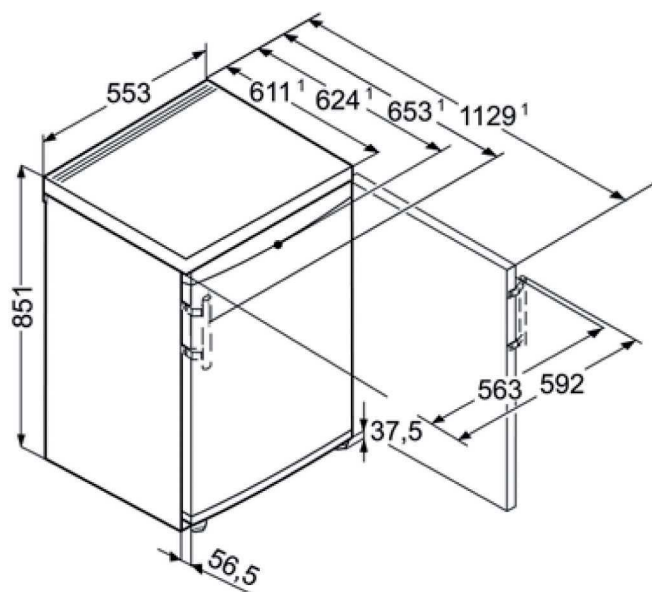

## Accessoires et options

### Options

**OP1/1** Serrure appareil 1 porte